

RONDO

Dough-how since 1948.



Passt in jede
Backstube.

Kombi 3000

Die platzsparende, manuelle und
elektronische Langwirk- und Ausrollmaschine

Kombi 3000

Die kompakte Kombi vereint zwei Maschinen in einer: Sie funktioniert als Langwirker für die Herstellung von Roggen-, Weizen- und Mischbrotten. Zugleich ist sie eine elektronische Ausrollmaschine für alle Teigbänder.



Mit dem Rondo Abwieger 6300 lässt sich die Kombi 3000 zu einer 1-Mann-Brotstraße ausbauen.

Die Vorteile auf einen Blick

- Kompakt: passt in jede Backstube
- Ergonomische Abnahmehöhe, kein Bücken mehr notwendig
- Verarbeitet Roggen-, Weizen- und Mischbrotteige
- Standardmäßig integrierter linker Ausziehtisch fürs Tourieren
- Basis der Brotstraße mit Abwieger und Rundwirker
- Optional mit einem automatischen Mehlstreuer, einem Hörnchenwickelgerät und einem rechtsseitigem Ausziehtisch erweiterbar

Herstellen von Hefehörnchen, Baguettes und Brot in hoher Qualität



Mit einem optionalen Hörnchenwickelgerät lassen sich auch Hefehörnchen, Salzstangen, Kornspitz und Laugenstangen aufarbeiten.



Herstellung von Baguetttestangen, Mini-Baguette, Schrippen & mehr.



Dadurch immer ein perfekt, grader Schluss für beste Brotqualität!

Die Stärken der Kombi



Das Teigstück wird im ersten Schritt mit einer Schleppe eingeschlagen und im zweiten Schritt in entgegengesetzter Richtung mit Hilfe der verstellbaren Druckplatte langgewirkt.



Die Wirkdruckplatte wird über ein leicht zugängliches Handrad auf den im Programm hinterlegten Wert eingestellt.



30 Programmspeicher zum automatischen Ausrollen, 20 Speicher zum Wirken von Teigen.

Technische Daten

	Kombi 3000
Ausführung	Rostfreier Edelstahl
Teigblockgrösse	8 kg
Kapazität	150 – 200 kg/h
empfohlene Einsatzzeit	ausgelegt für 1-Schicht-Betrieb
Ausrollgeschwindigkeit	60 cm/s
Transportbandbreite	635 mm
Walzenspalt	0,3 – 45 mm
Walzendurchmesser	84 mm
Platzbedarf in Arbeitsstellung (LxB)	2510 x 1175 mm
Platzbedarf in Ruhestellung (LxB)	2210 x 1175 mm
Gewicht	360 kg

Mögliche Zusatzfunktionen

- automatischer Mehlstreuer
- Hörnchenwickelgerät
- rechtsseitiger Ausziehtisch

Technische Änderungen vorbehalten. Die sicherheitstechnischen und typenspezifischen Instruktionen der Bedienungsanleitung sind zu befolgen. Verbots-Hinweise und Warnschilder an den Maschinen sind gemäss Betriebsanleitung zu beachten.

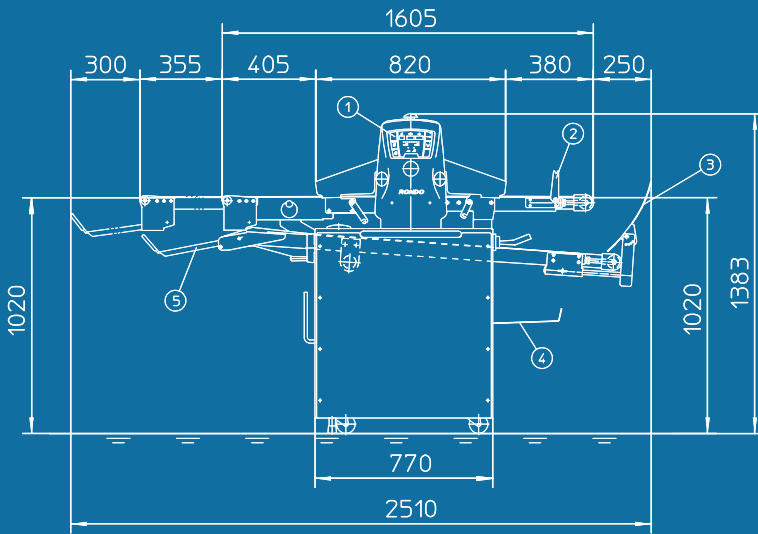

Kombi 3000

mit linksseitigem Auszugstisch.

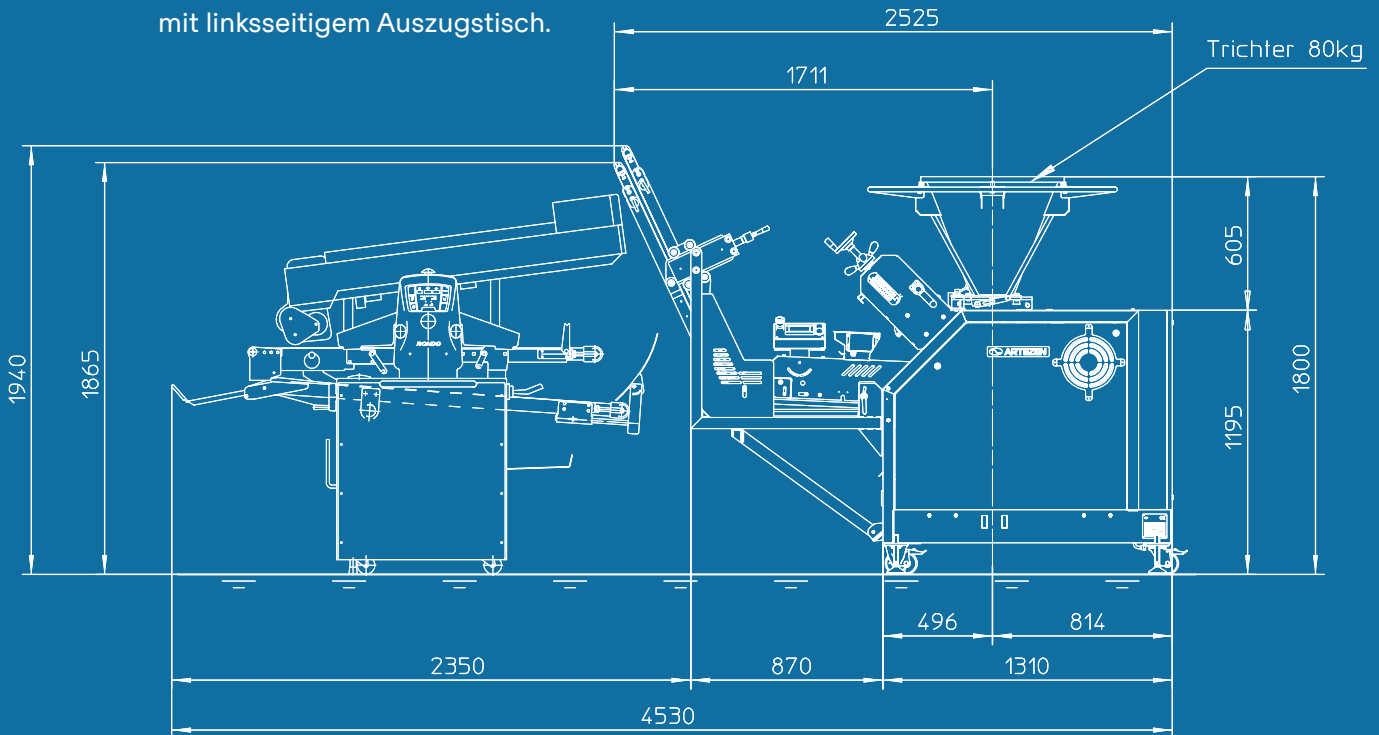

Kombi 3000

mit Rondex und Abwieger 6300.

